

Vista da A

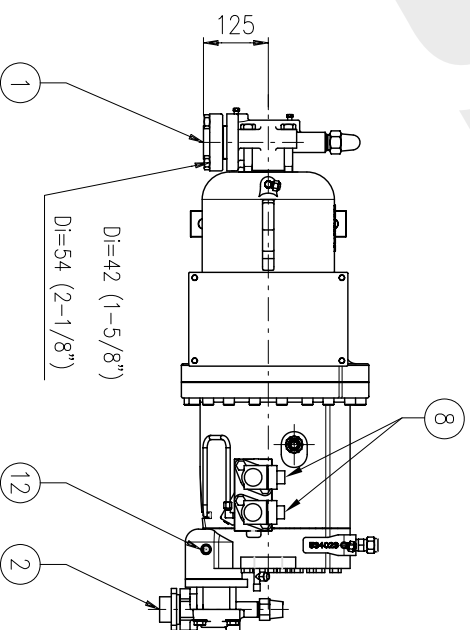

LEGENDA

- 1 - Rubinetto aspirazione (opzionale)
- 2 - Rubinetto mandata
- 3 - Connessione olio
- 4 - Pressione olio 1/4" SAE-FLARE
- 5 - Iniezione liquido Ø16/economizzatore Ø22 (opzionale)
- 6 - Scatola motor(terra)
- 7 - Basso pressione gas 1/4" SAE-FLARE
- 8 - Solenoidi parzializzazione
- 9 - Valvola di non ritorno
- 10 - Alta pressione gas 1/4" SAE-FLARE
- 11 - Scarico olio su carcassa M14
- 12 - Sensore temperatura di scarico 1/8"NPT (opzionale)

KEY

- 1 - Suction shut-off valve (optional)
- 2 - Discharge shut-off valve
- 3 - Oil connection
- 4 - Oil pressure 1/4" SAE-FLARE
- 5 - Liquid injection Ø0.63"/economiser Ø0.866" (optional)
- 6 - Electrical box
- 7 - Low pressure gas 1/4" SAE-FLARE
- 8 - Solenoid valve for part-load operation
- 9 - Non return valve
- 10 - High pressure gas 1/4" SAE-FLARE
- 11 - Oil drain motor housing M14
- 12 - Discharge temperature sensor 1/8"NPT

RefComp
REFRIGERANT COMPRESSORS
Lonigo (Vicenza) Italy

ATTENZIONE: IL PRESENTE DISEGNO È DI ESCLUSIVA PROPRIETÀ DELLA REFCOMP. QUESTO DISEGNO PUÒ ESSERE UTILIZZATO E DIVULGATO SOLO IN FORMA COMPLETA ED INALTERATA, QUALSIASI MODIFICA E PROIBITA E SOSTITUISCE INMEDIATA MENTE QUELLE DI LEGGE VIGENTI.

ATTENTION: THIS DRAWING IS EXCLUSIVE PROPERTY OF REFCOMP. THIS DRAWING MAY ONLY BE USED AND PART MODIFICATIONS ARE PROHIBITED AND ARE AN INFRINGEMENT OF COPYRIGHT.

DISEGNATO	VALIDAGNO	CONTROLLATO	APPROVATO	SOSTITUISCE: MS1043	ESP: 00
DATA	23/03/07			SCALA: 1:10	
DENOMINAZIONE:			INGOMBRO SRC-WS-040/050/060		
MODELLO:			con rubinetti di aspirazione e scarico (doppio steps)		
TAVOLA:			-		
CODICE:			MS1043		
			ESP. 01		